

HIELERAS TÉRMICAS

PARA MEDICAMENTOS Y VACUNAS



POWERICE[®]
El poder del frío

HIELERAS TÉRMICAS POWERICE®

La cadena de frío es un elemento crucial para las industrias farmacéuticas, dado que los fármacos son compuestos que entran en contacto directo con el cuerpo humano y además cada molécula resulta en una serie de efectos únicos en el mismo cuerpo, es necesario proteger lo mejor posible cada producto, para que cuando este sea ingerido provea al consumidor del efecto esperado.

La red fría refrigerada es la cadena de frío que protege a la mayor parte de los medicamentos termolábiles. Los productos más importantes que pertenece a esta familia son las insulinas, aunque también se transportan:

- Colirios (medicamentos oftalmológicos)
- Mezclas parenterales
- Vacunas
- Antibióticos
- Hormonas del crecimiento

Logística

Nuestras hieleras térmicas cubren la necesidad que tienen los laboratorios de medicamentos y las farmacias de cuidar, controlar y mantener la cadena de frío en óptimas condiciones hasta que su producto llegue a las manos de las personas que los necesitan o de quienes los suministran para el tratamiento de diversas enfermedades establecidas.



HIELERA TÉRMICA No. 0

NUESTRAS HIELERAS TÉRMICAS

Las hieleras térmicas PowerICE® son un producto de empaque que sirve para proporcionar un cierto grado de aislamiento térmico a sus productos durante sus procesos de logística, almacenaje temporal y transportación.

¿QUÉ GARANTIZAN?

Cuentan con la capacidad de mantener estable la temperatura de sus productos gracias a que están fabricadas de poliestireno expandido.

Hielera Térmica No. 0

Código 020-0005

Hielera térmica de poliestireno expandido con elemento superior liso, de larga durabilidad.

Moldeo de empaque de media densidad, excelente fusión, absorción de reciclado y tiempo de ciclo corto.

Material

Material	Poliestireno EPS
Densidad	19 ±3 g/L
Color	Blanco



Características físicas y dimensiones de la pieza moldeada

Masa (caja + tapa) (g)	243 ±3
Volumen Interno (L)	16 L
Longitudes Internas (mm)	Ancho= 249, Largo= 317 Alto= 196
Espesor de pared (mm)	24 ±2
Longitudes máximas en la pieza: (externas)	
Largo (mm)	365 ±3
Ancho (mm)	297 ±3
Alto (caja y tapa) (mm)	247 ±3

Personalización / Rótulo

El costo y el tiempo de entrega puede variar.

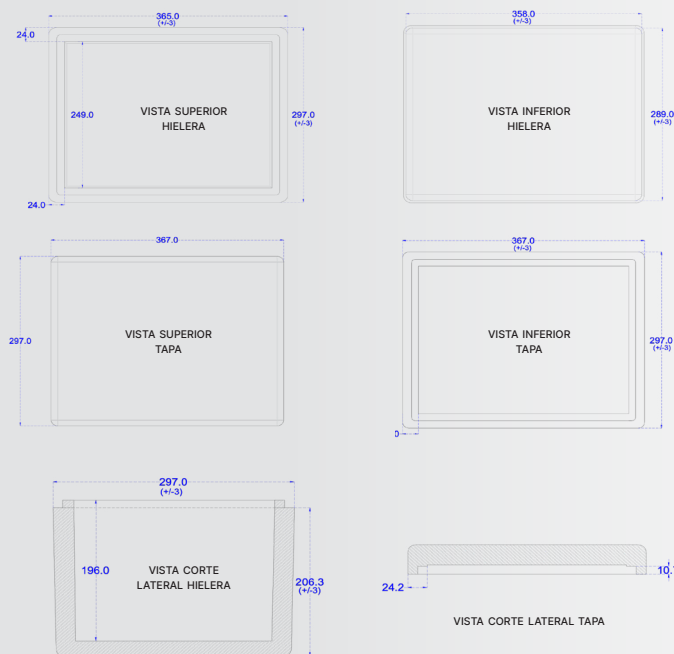

Unidades en (mm) · Tolerancias: en intervalos 1-10: ±1, 11-99: ±2, 100-299: ±3, >300: ±3 · Escala: Sin escala

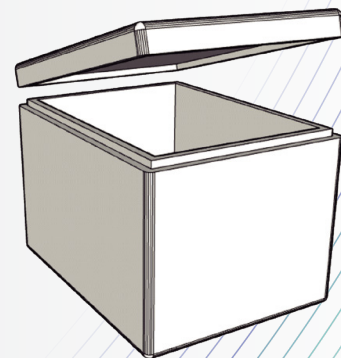

HIELERA TÉRMICA No. 3

NUESTRAS HIELERAS TÉRMICAS

Las hieleras térmicas PowerICE® son un producto de empaque que sirve para proporcionar un cierto grado de aislamiento térmico a sus productos durante sus procesos de logística, almacenaje temporal y transportación.

¿QUÉ GARANTIZAN?

Cuentan con la capacidad de mantener estable la temperatura de sus productos gracias a que están fabricadas de poliestireno expandido.

Hielera Térmica No. 3

Código 020-0004

Hielera térmica de poliestireno expandido con elemento superior liso, de larga durabilidad.

Moldeo de empaque de media densidad, excelente fusión, absorción de reciclado y tiempo de ciclo corto.

Material

Material	Poliestireno EPS
Densidad	19 ±3 g/L
Color	Blanco



Características físicas y dimensiones de la pieza moldeada

Masa (caja + tapa) (g)	374 ±3
Volumen Interno (L)	28 L
Longitudes Internas (mm)	Ancho= 286, Largo= 393 Alto= 253
Espesor de pared (mm)	Frontal= 26 ±2, Lateral= 22 ±2
Longitudes máximas en la pieza: (externas)	
Largo (mm)	437 ±3
Ancho (mm)	335 ±3
Alto (caja y tapa) (mm)	317 ±3

Personalización / Rótulo

El costo y el tiempo de entrega puede variar.

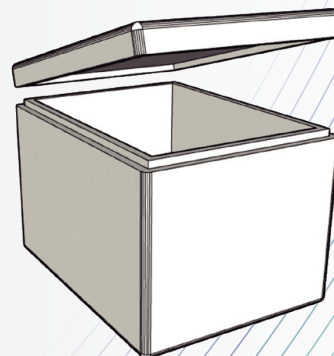
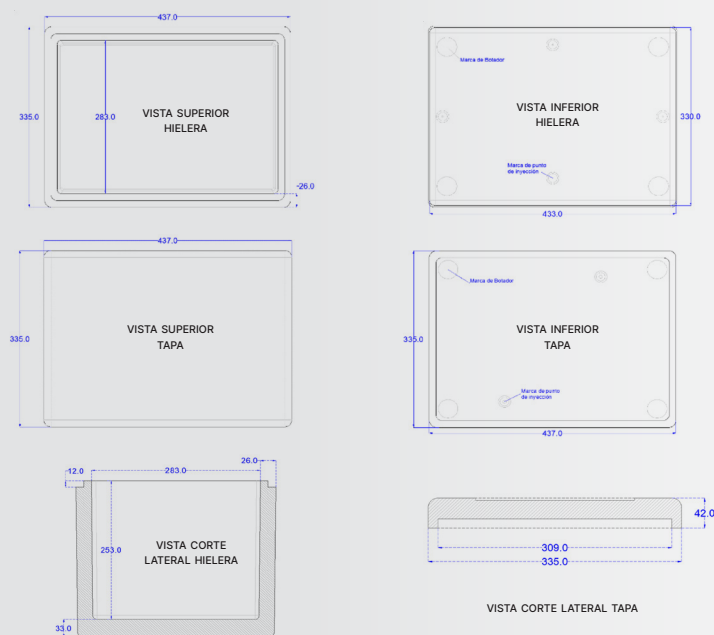

Unidades en (mm) · Tolerancias: en intervalos 1-10: ±1, 11-99: ±2, 100-299: ±3, >300: ±3 · Escala: Sin escala

HIELERA TÉRMICA No. 5

NUESTRAS HIELERAS TÉRMICAS

Las hieleras térmicas PowerICE® son un producto de empaque que sirve para proporcionar un cierto grado de aislamiento térmico a sus productos durante sus procesos de logística, almacenaje temporal y transportación.

¿QUÉ GARANTIZAN?

Cuentan con la capacidad de mantener estable la temperatura de sus productos gracias a que están fabricadas de poliestireno expandido.

Hielera Térmica No. 5

Código 020-0128

Hielera térmica de poliestireno expandido con elemento superior liso, de larga durabilidad.

Moldeo de empaque de media densidad, excelente fusión, absorción de reciclado y tiempo de ciclo corto.

Material

Material	Poliestireno EPS
Densidad	19 ±3 g/L
Color	Blanco



Características físicas y dimensiones de la pieza moldeada

Masa (caja + tapa) (g)	642 ±3
Volumen Interno (L)	53.5 L
Longitudes Internas (mm)	Ancho= 351,7, Largo= 594 Alto= 258 (±3)
Espesor de pared (mm)	Frontal= 27, Lateral= 26
Longitudes máximas en la pieza: (externas)	
Largo (mm)	646 ±3
Ancho (mm)	420 ±3
Alto (caja y tapa) (mm)	322 ±3

Personalización / Rótulo

El costo y el tiempo de entrega puede variar.

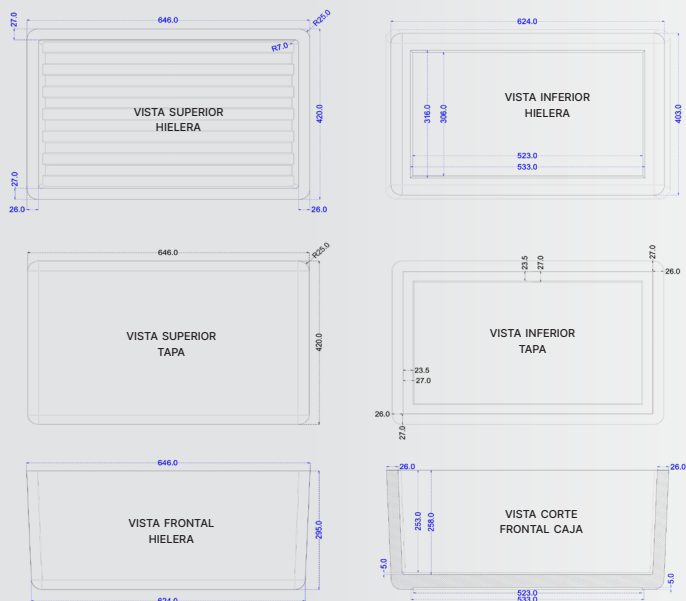

Unidades en (mm) · Tolerancias: en intervalos 1-10: ±1, 11-99: ±2, 100-299: ±3, >300: ±3 · Escala: Sin escala



POWERICE[®]
El poder del frío

C. Francisco de Orellana 2711, Zona Industrial.
C.P. 44940. Guadalajara, Jalisco.

powerice.com.mx